

Bu Çizim MESA OTO ELEKTRİK LTD.ŞTİ'nin malıdır. Şirket Yetkililerinin izni olmaksızın kopya edilemez, üzerinde değişiklik yapılamaz. This Drawing MESA AUTO ELECTRIC LTD 's are property. Can not be copied without the consent of the company authorized, any changes can be made.

PARÇA KODU PART CODE	PARÇA ADI PART NAME	ERKEK TERMINAL MALE TERMINAL	ÖLÇÜSÜ (KALINLIK) MEASURE (THICKNESS)	Malzeme Material	Kaplama Coating
TLIF 5005.80 RP	6.3 YASSI TIRNAKLI DIŞI FIŞ KÜÇÜK AYAK =RP=	0.80	0.38±0.05	(CuZn30) Pirinç / Brass	
TLIF 5005.80 RPK	6.3 YASSI TIRNAKLI DIŞI FIŞ KÜÇÜK AYAK =RPK=	0.80	0.38±0.05	(CuZn30) Pirinç / Brass	Kalay / Sn (3-5µ)
TLIF 5005.80 RÇN	6.3 YASSI TIRNAKLI DIŞI FIŞ KÜÇÜK AYAK =RÇN=	0.80	0.40±0.05	Nikel kaplı çelik / Nickel Plated Steel	Nikel / Ni (>1.5µ)

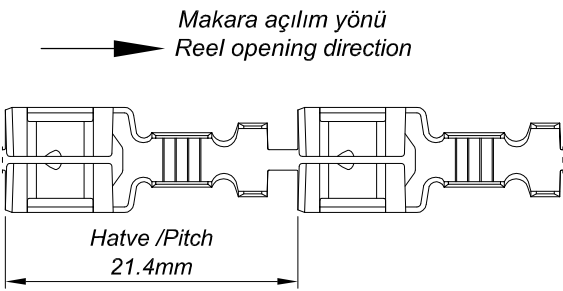
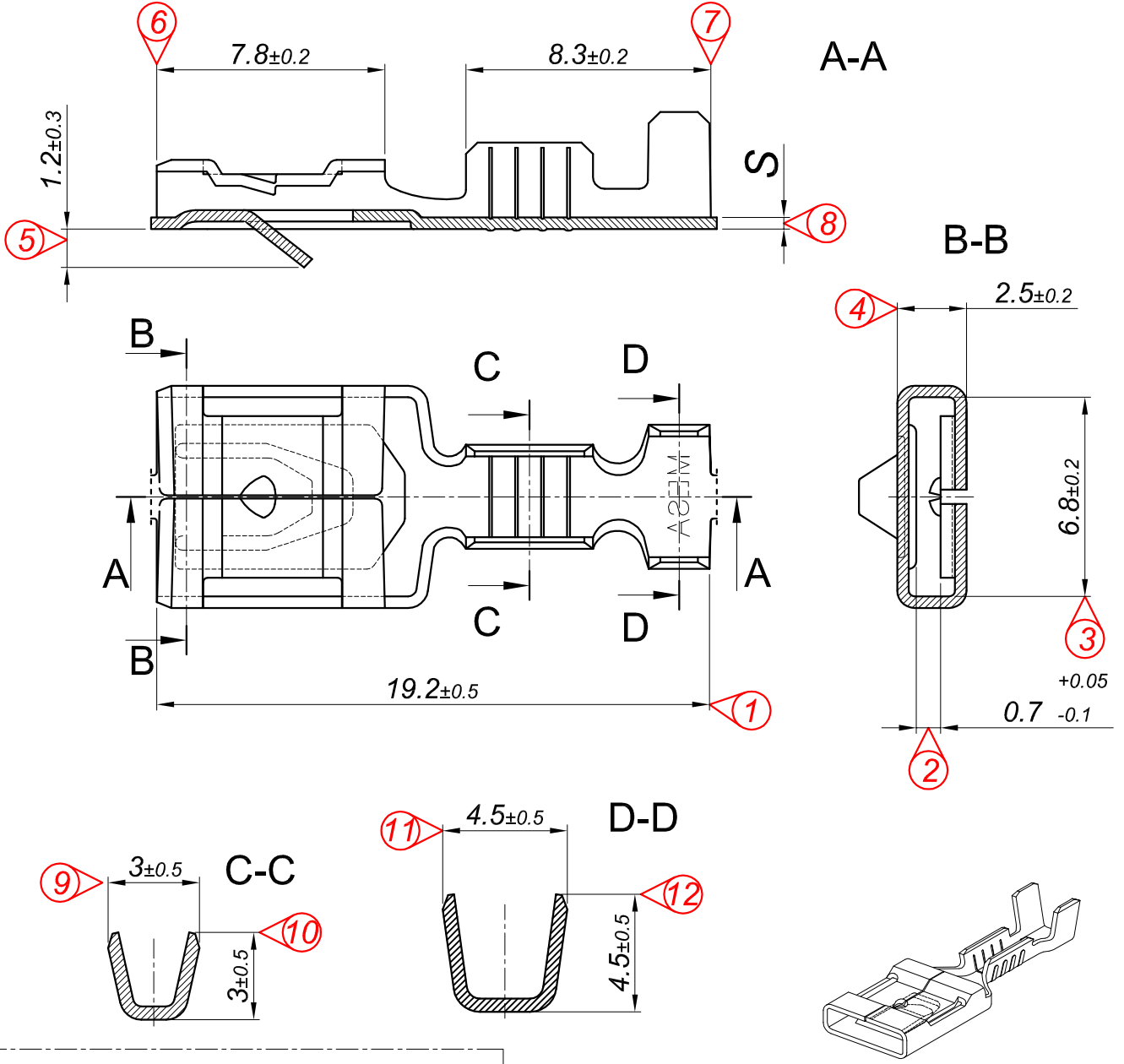

### Kablo Kesiti

Wire Section : 0.50 - 1.00 mm<sup>2</sup>

Resim üzerinden ölçü almayınız  
do not measure on drawing

Tarih / Date	11.09.2017	İmza /Signature	Ölçek /Scale	02	Tırmak Form Yapısı Değiştirildi, Alt Nokta kaldırıldı, 0.7±0.3 olan Tırmak yükseklik ölçüsü 1.2±0.3 olarak değiştirildi.	24.05.2021
Çizen / Desing	M.Yağcı		5 / 1	01	Yeni Kalıp Yapılmış, Ölçüler yeniden düzenlendi.	01/04/2019
Onay / Approval	C.Yeşil			No	Değişiklik / Revision	Tarih/Date



Parça Adı:  
Part Name  
**6.3 YASSI TIRNAKLI DIŞI FIŞ  
KÜÇÜK AYAK**

Parça Kodu:  
Part Code  
**TLIF 5005**